

INTRODUCERE

Vă mulțumim că ați cumpărat un motor Honda. Dorim să vă ajutăm să obțineți cele mai bune rezultate de la noul dvs. motor și să-l utilizați în siguranță. Acest manual conține informații despre cum trebuie să procedați; vă rugăm să-l citiți cu atenție înainte de a utiliza motorul. În cazul în care apare o problemă sau dacă aveți întrebări legate de motorul dvs., consultați un service Honda autorizat.

Toate informațiile din această publicație se bazează pe cele mai noi informații referitoare la produs, disponibile la data tipării. Honda Motor Co., Ltd. își rezervă dreptul de a face modificări, în orice moment, fără notificare prealabilă și fără a atrage asupra sa vreo obligație. Nici o parte a acestei publicații nu poate fi reprodusă fără permisiunea noastră scrisă.

Acest manual trebuie considerat ca făcând parte din motor și trebuie să rămână împreună cu motorul, dacă acesta este revândut.

Vă sugerăm să citiți această poliță de garanție pentru a înțelege ce cazuri acoperă și ce responsabilități vă revin în calitate de proprietar. Polița de garanție este un document separat care trebuie să vă fie înmănat de către distribuitorul din zona dvs.

Recitiți instrucțiunile furnizate cu echipamentul antrenat de acest motor, pentru orice informații suplimentare privind pornirea motorului, oprirea, funcționarea, reglajele acestuia sau orice instrucțiuni speciale de întreținere.

MESAJE DE SIGURANȚĂ

Siguranța dvs. și a celorlalți este foarte importantă. Am introdus mesaje importante de siguranță în acest manual, precum și pe motor. Vă rugăm să citiți cu atenție aceste mesaje.

Un mesaj de siguranță vă semnalează pericole potențiale care vă pot răni sau îi pot răni pe ceilalți. Fiecare mesaj de siguranță este precedat de un simbol de alarmă **▲** și unul din cele trei cuvinte PERICOL, AVERTISMENT sau ATENȚIE.

Aceste cuvinte de semnalare înseamnă:

- ▲ PERICOL** VEȚI FI OMORÂT sau RĂNIT GRAV dacă nu respectați instrucțiunile.
- ▲ AVERTISMENT** PUTEȚI FI OMORÂT sau RĂNIT GRAV dacă nu respectați instrucțiunile.
- ▲ ATENȚIE** PUTEȚI FI RĂNIT dacă nu respectați instrucțiunile.

Fiecare mesaj vă spune care este pericolul, ce se poate întâmpla și ce puteți face pentru a evita sau reduce vătămarea.

MESAJE REFERITOARE LA PREVENIREA DETERIORĂRILOR

Veți vedea și alte mesaje importante care sunt precedate de cuvântul **NOTĂ**.

Acest cuvânt înseamnă:

- NOTĂ** Motorul dvs. sau altă proprietate poate fi deteriorat(ă), dacă nu respectați instrucțiunile.

Scopul acestor mesaje este de a ajuta la prevenirea deteriorării motorului dvs., altor proprietăți sau mediului.

© 2005 Honda Motor Co., Ltd. – Toate drepturile rezervate

4BZ5F600
00X4B-Z5F-6000

GX240U1-GX270U-GX340U1-GX390U1



CUI: RO21803460

Nr.reg.com.: J28/418/2007

Sediu: Str. Fratii Buzesti, 76A, Bals, Judet Olt, 235100

Comenzi: 0741 499 499 - 0757 101 819

Identificare piese schimb: 0785 850 961

comenzi@maxjonel.ro

<https://www.maxjonel.ro/>

HONDA

MANUALUL UTILIZATORULUI MANUEL DE L'UTILISATEUR MANUAL DEL PROPIETARIO

GX240 · GX270 · GX340 · GX390

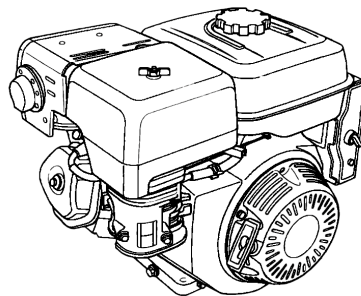

▲ AVERTISMENT

Gazele eșapate de acest produs conțin substanțe chimice cunoscute în statul California ca fiind cauzatoare de cancer, malformații la naștere sau alte afecțiuni ale aparatului reproducător.

CUPRINS

INTRODUCERE	1	BUJIE	12
MESAJE DE SIGURANȚĂ	1	DISPOZITIVUL PARASCÂNTEI ..	13
INFORMAȚII DE SIGURANȚĂ	2	RALANTI	13
AMPLASAREA ETICHETELOR		SFATURI ȘI SUGESTII UTILE ..	13
DE SIGURANȚĂ	2	DEPOZITAREA MOTORULUI	
AMPLASAREA COMPONENTELOR		DVS	13
ȘI A COMENZILOR	2	TRANSPORTUL	14
CARACTERISTICI	3	REZOLVAREA PROBLEMELOR	
VERIFICĂRI ÎNAINTE DE		NEPREVĂZUTE	15
PUNEREA ÎN FUNCȚIUNE	3	ÎNLOCUIREA	
FUNCȚIONARE	4	SIGURANȚELOR	15
FUNCȚIONARE ÎN SIGURANȚĂ		INFORMAȚII TEHNICE ȘI	
PRECAUȚII	4	ADRESATE CLIENTULUI	16
PORNIREA MOTORULUI	4	Amplasarea numărului	
OPRIREA MOTORULUI	5	de serie	16
STABILIREA TURĂȚIEI		Conexiunile bateriei pentru	
MOTORULUI	6	electromotor	16
OPERAȚII DE SERVICE	7	Legătura pentru comanda	
IMPORTANȚA ÎNTREȚINERII ..	7	de la distanță	16
SIGURANȚA ÎNTREȚINERII ..	7	Modificări la carburator pentru	
PRECAUȚII DE SIGURANȚĂ ..	7	funcționarea la altitudine	
GRAFICUL DE ÎNTREȚINERE ..	7	mare	16
REALIMENTARE CU		Combustibili oxigenați	17
COMBUSTIBIL	8	Informații privind sistemul	
ULEIUL DE MOTOR	8	de control al emisiilor	17
Uleiul recomandat	8	Indicele de aer	18
Verificarea nivelului de ulei ..	9	Specificații	18
Schimbarea uleiului	9	Specificații pentru reglare ..	18
ULEIUL DIN REDUCTOR	9	Informații pentru referințe	
Uleiul recomandat	9	rapide	19
Verificarea nivelului de ulei ..	9	Scheme electrice	19
Schimbarea uleiului	10	INFORMAȚII ADRESATE	
FILTRUL DE AER	10	CLIENTULUI	20
Inspectare	10	Informații despre	
Curățare	10	distribuitori	20
DECANTORUL	12	Informații despre serviciul	
		clienți	20

ROMÂNĂ

INFORMAȚII DE SIGURANȚĂ

- Înțelegeți funcționarea tuturor comenzilor și învățați cum să opriți rapid motorul în caz de urgență. Asigurați-vă că operatorul primește instrucțiuni adecvate, înainte de a lucra cu echipamentul.
- Nu lăsați copiii să opereze motorul. Țineți copiii și animalele departe de zona de exploatare.
- Substanțele evacuate de motor conțin monoxid de carbon, care este otrăvitor. Nu lăsați motorul să funcționeze fără o ventilație adecvată și nu-l lăsați niciodată să funcționeze în spații închise.
- Motorul și țeava de eșapare devin foarte fierbinți în timpul funcționării. Țineți motorul la cel puțin 1 metru distanță de clădiri și alte echipamente, în timpul funcționării. Țineți materialele inflamabile departe de motor și nu puneți nimic pe acesta, în timp ce acesta funcționează.

AMPLASAREA ETICHETELOR DE SIGURANȚĂ

Această etichetă vă avertizează despre pericolele potențiale care pot cauza rănirea gravă. Citiți-o cu atenție. Dacă eticheta cade sau devine greu de citit, contactați distribuitorul dvs. Honda, pentru a fi înlocuită.



Numai pentru tipurile canadiene: eticheta în limba franceză se livrează cu motorul.

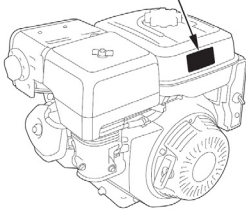

Benzina este extrem de inflamabilă și explozivă. Înainte de alimentarea cu benzină, opriți motorul și lăsați-l să se răcească.



Motorul emite monoxid de carbon, care este un gaz toxic otrăvitor. Nu-l lăsați să funcționeze într-un spațiu închis.



Înainte de lucra cu motorul, citiți Manualul utilizatorului.

AMPLASAREA COMPONENTELOR ȘI A COMENZILOR

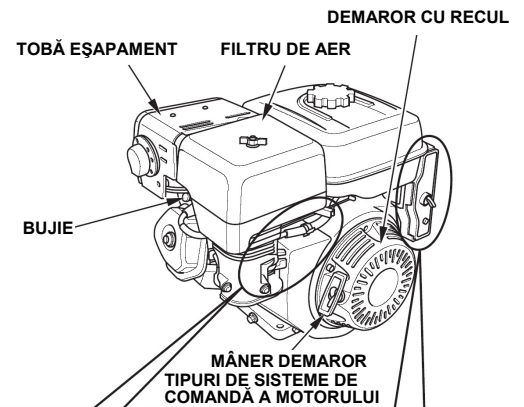
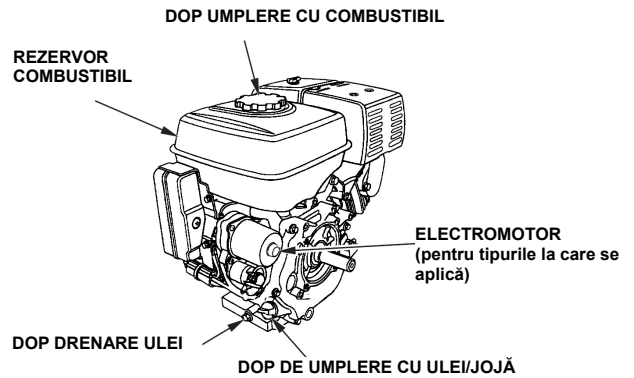

MANETĂ ȘOC

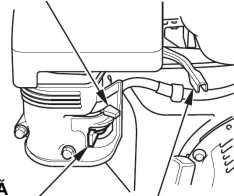

MANETĂ SUPAPĂ COMBUSTIBIL MANETĂ ACCELERAȚIE

TIJĂ ȘOC (pentru tipurile la care se aplică)

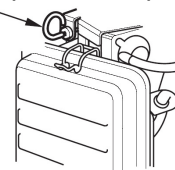

CU EXCEȚIA TIPURILOR CU ELECTROMOTOR

ÎNTRERUPĂTOR MOTOR

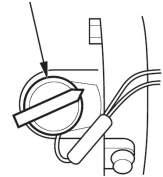

ÎNTRERUPĂTOR MOTOR

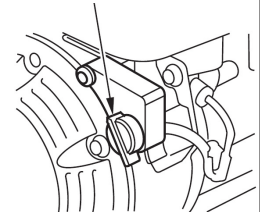

TIPURI CU ELECTROMOTOR

ÎNTRERUPĂTOR MOTOR

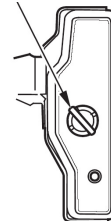

CARACTERISTICI

SISTEMUL OIL ALERT® (pentru tipurile la care se aplică)

Sistemul Oil Alert® este proiectat să prevină deteriorarea motorului din cauza unei cantități insuficiente de ulei în carter. Înainte ca nivelul uleiului din carter să scadă sub limita de siguranță, sistemul Oil Alert® va opri automat motorul (întrerupătorul motorului va rămâne în poziția ON (pornit)).

Dacă în urma unei astfel de opriri motorul nu repornește, verificați nivelul uleiului din motor (vezi pagina 9), înainte de a căuta rezolvarea problemei în alte părți.

PROTECTORUL DE CIRCUIT (pentru tipurile la care se aplică)

Protectorul de circuit protejează circuitul de încărcare a bateriei. Un scurt-circuit sau o baterie conectată cu polaritatea inversată va declanșa întrerupătorul de circuit.

Indicatorul verde din interiorul protectorului de circuit va apărea pentru a arăta că protectorul de circuit s-a oprit. Dacă apare această situație, determinați cauza problemei și remediați-o înainte de a reseta protectorul de circuit.

Apăsăți butonul protectorului de circuit, pentru a-l reseta.

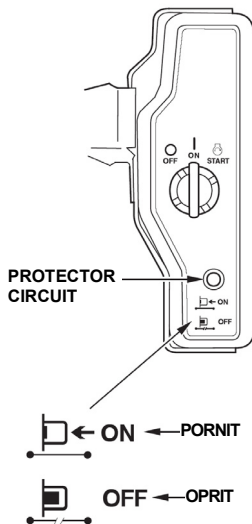

VERIFICĂRI ÎNAINTE DE PUNEREA ÎN FUNCȚIUNE

ESTE MOTORUL DVS. PREGĂTIT DE PORNIRE?

Pentru siguranța dvs. și pentru a prelungi la maxim durata de viață a echipamentului dvs., este foarte important să verificați starea motorului, înainte de a-l utiliza. Înainte de a utiliza motorul, asigurați-vă că rezolvați orice problemă întâlnită, sau că aceasta este remediată de către serviciul autorizat.

▲ AVERTISMENT

Întreținerea necorespunzătoare a acestui motor sau necorectarea unei probleme, înainte de a utiliza motorul, poate duce la o funcționare defectuoasă, în urma căreia puteți fi grav rănit sau omorât. Înainte de fiecare utilizare, efectuați întotdeauna o inspecție și corectați orice problemă.

Înainte de a începe verificările preoperaționale, asigurați-vă că motorul este orizontal și că întrerupătorul său este în poziția OFF (oprit).

Înainte de porni motorul, verificați întotdeauna următoarele elemente:

Verificați starea generală a motorului

1. Căutați în jurul și dedesubtul motorului semne care indică scurgeri de ulei sau benzină.
2. Îndepărtați orice murdărie excesivă sau resturi, mai ales din jurul tobei de eșapament și a demarorului cu recul.
3. Căutați semne de deteriorare.
4. Verificați ca toate apărătorile și capacele să fie la locul lor și ca toate piulițele, bolțurile și șuruburile să fie strânse.

Verificați motorul

1. Verificați nivelul combustibilului (vezi pagina 8). Pornirea cu un rezervor plin va ajuta la eliminarea sau reducerea întreruperilor în funcționare pentru realimentare.
2. Verificați nivelul uleiului din motor (vezi pagina 9). Funcționarea motorului cu un nivel scăzut de ulei poate cauza deteriorarea acestuia.

Sistemul Oil Alert® (pentru tipurile la care se aplică) va opri automat motorul, înainte ca nivelul uleiului să scadă sub limita de siguranță. Totuși, pentru a evita neplăcerea unei opriri neprevăzute, verificați întotdeauna, înainte de pornire, nivelul uleiului din motor.

3. Verificați nivelul din reductor, la tipurile la care este aplicabil (vezi pagina 9). Uleiul este esențial pentru funcționarea reductorului și pentru o durată lungă de funcționare a acestuia.
4. Verificați elementul filtrului de aer (vezi pagina 10). Un element murdar va diminua debitul de aer către carburator, reducând performanța motorului.
5. Verificați echipamentul antrenat de acest motor.

Consultați instrucțiunile furnizate cu echipamentul antrenat de acest motor, pentru a găsi orice eventuale precauții și proceduri care trebuie respectate înainte de pornirea motorului.

FUNCȚIONARE

PRECAUȚII PENTRU FUNCȚIONAREA ÎN SIGURANȚĂ

Înainte de prima utilizare, vă rugăm să consultați secțiunea *INFORMAȚII DE SIGURANȚĂ*, de la pagina 2, și *VERIFICĂRI ÎNAINTE DE PUNEREA ÎN FUNCȚIUNE*, de la pagina 3.

▲ AVERTISMENT

Monoxidul de carbon este un gaz toxic. Inhalarea acestuia poate duce la pierderea conștiinței și vă poate chiar omorî.
Evitați orice zone sau activități care vă pot expune la monoxid de carbon.

Consultați instrucțiunile furnizate cu echipamentul antrenat de acest motor, pentru a găsi orice eventuale precauții și proceduri care trebuie respectate înainte de pornirea, oprirea sau funcționarea motorului.

PORNIREA MOTORULUI

1. Puneți maneta supapei de combustibil în poziția ON.

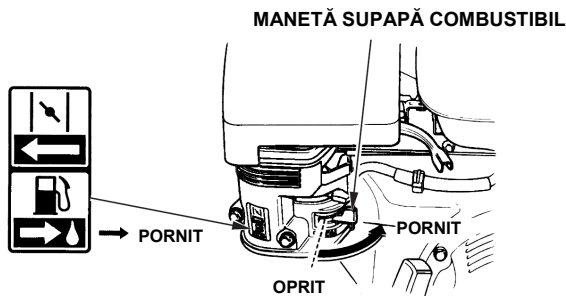

2. Pentru a porni un motor rece, puneți maneta șocului sau tija șocului (pentru tipurile la care se aplică) în poziția CLOSED (ÎNCHIS).

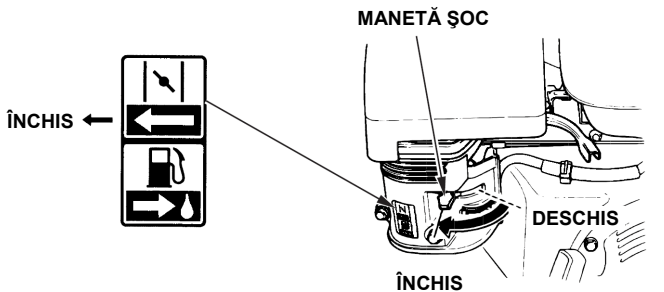

TIJĂ ȘOC (pentru tipurile la care se aplică)

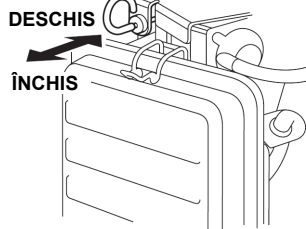

Pentru a reporni un motor cald, lăsați maneta șocului sau tija șocului în poziția OPEN (DESCHIS).

La unele aplicații ale motorului se utilizează o comandă a șocului montată la distanță, în locul manetei montate pe motor, care este prezentată aici. Consultați instrucțiunile furnizate de producătorul echipamentului.

3. Deplasați maneta accelerației din poziția MIN. către poziția MAX., aprox. 1/3 din distanță.

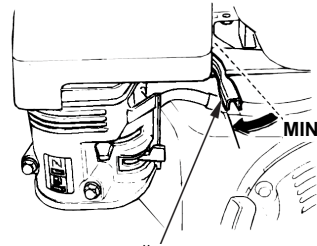

MANETĂ ACCELERAȚIE

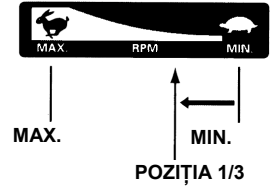

La unele aplicații ale motorului se utilizează o comandă a accelerației montată la distanță, în locul manetei montate pe motor, care este prezentată aici. Consultați instrucțiunile furnizate de producătorul echipamentului.

4. Rotiți întrerupătorul motorului în poziția ON.

CU EXCEPȚIA TIPURILOR CU ELECTROMOTOR

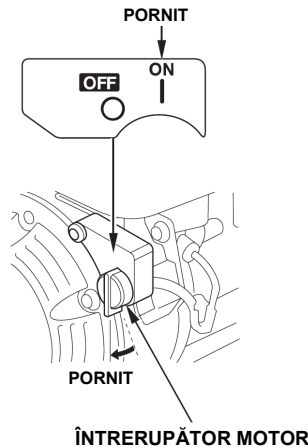
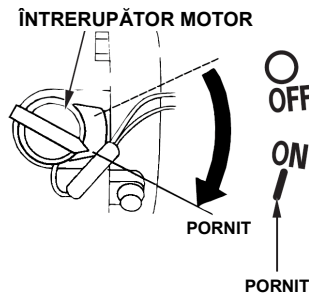

TIPURI CU ELECTROMOTOR PORNIT

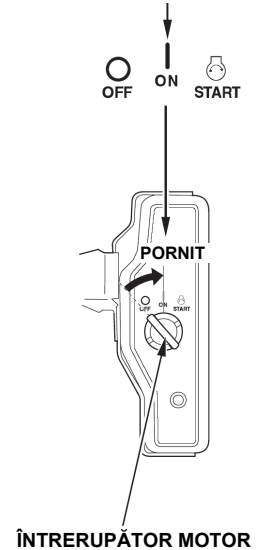

5. Acționați demarorul.

DEMAROR CU RECOL

Trageți ușor de mânerul demarorului, până când simțiți o rezistență, apoi trageți rapid. Reduceți ușor mânerul în poziția inițială.

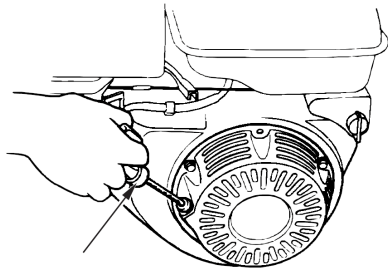

MÂNER DEMAROR

NOTĂ

Nu lăsați mânerul demarorului să revină singur înapoi. Reduceți-l ușor în poziția inițială, pentru a preveni deteriorarea demarorului.

ELECTROMOTORUL

(pentru tipurile la care se aplică):

Rotiți cheia în poziția START și mențineți-o acolo până când motorul pornește.

Dacă motorul nu pornește în 5 secunde, eliberați cheia și așteptați cel puțin 10 secunde, înainte de a pune din nou în funcțiune demarorul.

NOTĂ

Utilizarea mai mult de 5 secunde o dată a electromotorului va duce la supraîncălzirea acestuia și îl poate deteriora.

Când motorul a pornit, eliberați cheia, lăsând-o să revină în poziția ON.

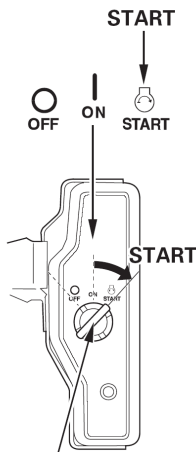

ÎNTRERUPĂTOR MOTOR
(pentru tipurile la care se aplică)

6. Dacă maneta șocului sau tija șocului (pentru tipurile la care se aplică) a fost pusă în poziția CLOSED, pentru a porni motorul, pe măsură ce motorul se încălzește, deplasați-o treptat spre poziția OPEN.

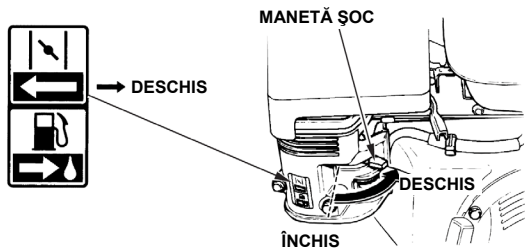

TIJĂ ȘOC (pentru tipurile la care se aplică)

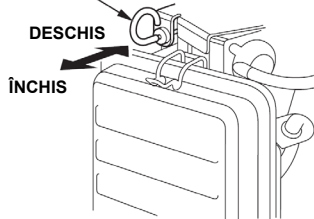

OPRIREA MOTORULUI

Pentru a opri motorul într-o situație de urgență, trebuie doar să rotiți întrerupătorul motorului în poziția OFF. În condiții normale, parcurgeți următoarea procedură. Consultați instrucțiunile furnizate de producătorul echipamentului.

1. Puneți maneta accelerației în poziția MIN.

La unele aplicații ale motorului se utilizează o comandă a accelerației montată la distanță, în locul manetei montate pe motor, care este prezentată aici.

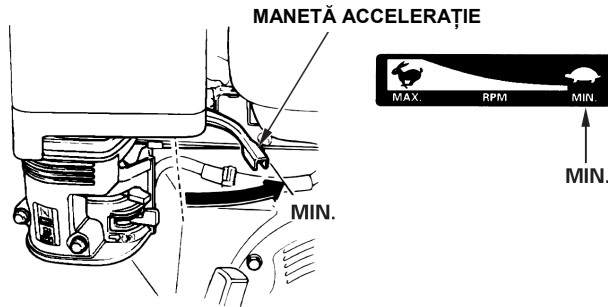

2. Rotiți întrerupătorul motorului în poziția OFF.

CU EXCEPȚIA TIPURILOR CU ELECTROMOTOR

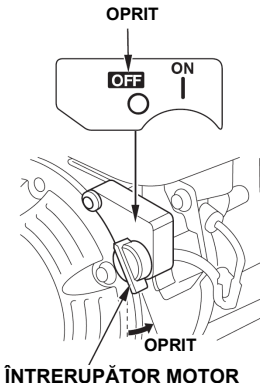
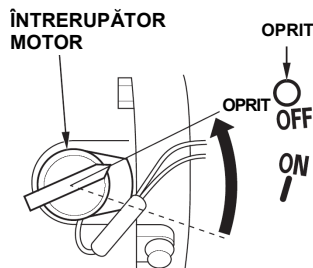

ÎNTRERUPĂTOR MOTOR

TIPURI CU ELECTROMOTOR

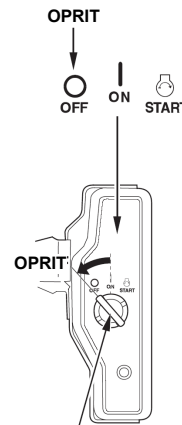

ÎNTRERUPĂTOR MOTOR

3. Puneți maneta supapei de combustibil în poziția OFF.

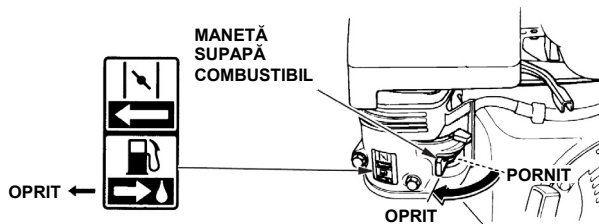

STABILIREA TURAȚIEI MOTORULUI

Poziționați maneta accelerației pentru turația dorită a motorului.

La unele aplicații ale motorului se utilizează o comandă a accelerației montată la distanță, în locul manetei montate pe motor, care este prezentată aici. Consultați instrucțiunile furnizate de producătorul echipamentului.

Pentru recomandările privind turația motorului, consultați instrucțiunile furnizate împreună cu echipamentul antrenat de acest motor.

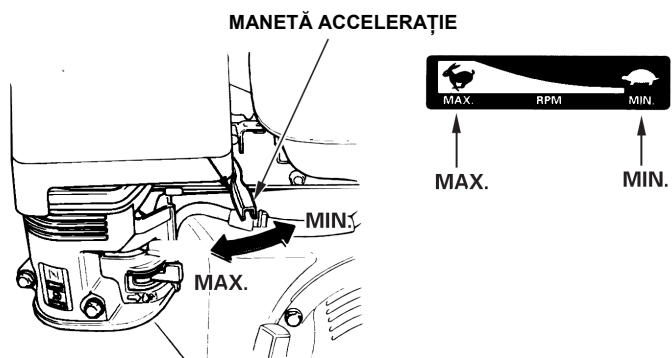

OPERAȚII DE SERVICE

IMPORTANȚA ÎNTREȚINERII

O bună întreținere este esențială pentru o funcționare sigură, economică și fără probleme. Aceasta va ajuta și la reducerea poluării.

⚠️ AVERTISMENT

Întreținerea necorespunzătoare a acestui motor sau necorectarea unei probleme, înainte de a utiliza motorul, poate duce la o funcționare defectuoasă, în urma căreia puteți fi grav rănit sau omorât.

Respectați întotdeauna recomandările și graficele privind inspecția și întreținerea, prezentate în acest manual al utilizatorului.

Pentru a vă ajuta să îngrijiți corect motorul dvs., următoarele pagini conțin un grafic de întreținere, proceduri pentru inspecția de rutină și proceduri simple de întreținere, care utilizează scule manuale de bază. De alte sarcini de service, care sunt mai dificile sau care necesită scule speciale, se ocupă cel mai bine profesioniștii și sunt executate în mod normal de un tehnician Honda sau alt mecanic calificat.

Graficul de întreținere se aplică condițiilor normale de funcționare. Dacă motorul dvs. funcționează în condiții grele, precum funcționarea susținută sub sarcină grea sau la temperaturi înalte sau este utilizat în condiții deosebite de umiditate sau praf, consultați service-ul autorizat pentru recomandări aplicabile cerințelor și utilizării dvs. particulare.

Întreținerea, înlocuirea sau repararea dispozitivelor și sistemelor de control al emisiilor pot fi efectuate la orice atelier de reparare a motoarelor sau de către orice persoană care repară motoare, utilizând piese certificate conform standardelor EPA.

SIGURANȚA ÎNTREȚINERII

Urmează câteva din cele mai importante precauții de siguranță. Totuși, nu vă putem preveni asupra oricărui pericol posibil care poate apărea în timpul efectuării întreținerii. Numai dvs. puteți decide dacă să efectuați sau nu o anumită operație.

⚠️ AVERTISMENT

Nerespectarea strictă a instrucțiunilor și precauțiilor de întreținere poate duce la rănirea dvs. gravă sau la moarte.

Respectați întotdeauna procedurile și precauțiile din acest manual.

PRECAUȚII DE SIGURANȚĂ

- Înainte de a începe întreținerea sau repararea, asigurați-vă că motorul este oprit. Acest lucru va elimina câteva pericole posibile:
 - **Otrăvirea cu monoxid de carbon de la evacuarea motorului.**
De câte ori utilizați motorul, asigurați-vă că există o ventilație adecvată.
 - **Arsuri cauzate de piesele fierbinți.**
Lăsați motorul și sistemul de evacuare să se răcească, înainte de a le atinge.
 - **Rănirea cauzată de piesele aflate în mișcare.**
Nu utilizați motorul, decât dacă ați fost instruit pentru aceasta.
 - Citiți instrucțiunile, înainte de a începe și asigurați-vă că aveți sculele și aptitudinile necesare.
 - Pentru a reduce posibilitatea unui incendiu sau unei explozii, aveți grijă când lucrați în apropierea benzinei. Pentru a curăța piesele, utilizați numai solvenți neinflamabili, nu benzină. Țineți țigările, scânteele și flăcările departe de piesele care vin în contact cu combustibilul.
- Rețineți că un membru al personalului unui service Honda autorizat cunoaște cel mai bine motorul dvs. și este complet echipat pentru a-l întreține și repara.
- Pentru a asigura cea mai bună calitate și fiabilitate, utilizați pentru reparații și înlocuiri numai piese Honda noi, originale, sau echivalentele acestora.

GRAFICUL DE ÎNTREȚINERE

PERIOADA NORMALĂ DE SERVICE (3) Efectuați service-ul la intervalul indicat sau la numărul de ore de funcționare indicat, care dintre acestea apare primul.	Fiecare utilizare	Prima lună sau primele 20 ore	La fiecare 3 luni sau la fiecare 50 ore	La fiecare 6 luni sau la fiecare 100 ore	În fiecare an sau la fiecare 300 ore	Consultați pag.
ELEMENT						
Uleiul de motor	Verificați nivelul	O				9
	Schimbare		O	O		9
Uleiul de reductor (pentru tipurile la care se aplică)	Verificați nivelul	O				9
	Schimbare		O	O		10
Filtrul de aer	Verificare	O				10
	Curățare		O (1)	O * (1)		10 - 11
	Înlocuire				O * *	
Decantorul	Curățare			O		12
Bujia	Verificare-reglare			O		12
	Înlocuire				O	
Dispozitivul parascântei (pentru la care se aplică)	Curățare			O		13
Ralanti	Verificare-reglare				O (2)	13
Jocul supapelor	Verificare-reglare				O (2)	Manualul de atelier
Camera de ardere	Curățare	După fiecare 500 ore (2)				Manualul de atelier
Rezervorul de combustibil și filtrul	Curățare			O (2)		Manualul de atelier
Tubul de combustibil	Verificare	La fiecare 2 ani (Înlocuiți dacă este necesar) (2)				Manualul de atelier

- * ● Numai pentru carburator cu ventilare internă, cu doi elemente.
- Tip ciclon la fiecare 6 luni sau 150 ore.

CARBURATOR CU VENTILARE INTERNĂ

TUB DE AERISIRE

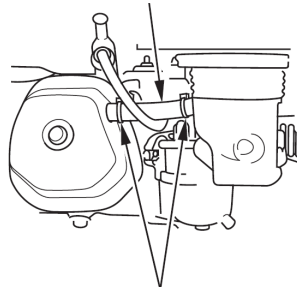

COLIER TUB

TIP STANDARD

TUB DE AERISIRE

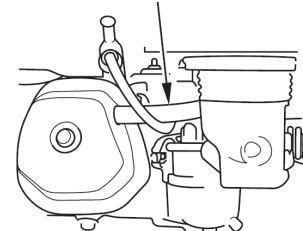

- ** ● Înlocuiți numai elementul din hârtie.
- Tip ciclon la fiecare 2 ani sau 600 ore.

- (1) Service mai frecvent, când este utilizat în zone cu praf.
- (2) Dacă nu aveți sculele adecvate și dacă nu aveți competența mecanică necesară, service-ul acestor piese trebuie efectuat de către un service autorizat. Consultați manualul Honda de atelier pentru procedurile de service.
- (3) Pentru uz comercial, notați orele de funcționare pentru a stabili intervalele corecte de întreținere.

Nerespectarea acestui grafic de întreținere poate duce la defectări care nu sunt acoperite de garanție.

REALIMENTARE CU COMBUSTIBIL

Combustibilul recomandat

Benzină fără plumb	
SUA	De la pompă, cifra octanică 86 sau peste
În afara SUA	Specială, cifra octanică 91 sau peste
	De la pompă, cifra octanică 86 sau peste

Acest motor este certificat să funcționeze cu benzină fără plumb. Benzina fără plumb produce mai puține depuneri în motor și pe bujii și mărește durata de funcționare a sistemului de eșapare.

⚠️ AVERTISMENT

Benzina este deosebit de inflamabilă și explozivă și puteți fi ars sau grav rănit, în timpul realimentării.

- Opriți motorul și țineți departe sursele de căldură, scântei și flăcără.
- Realimentați numai în spații exterioare.
- Ștergeți imediat benzina scursă.

NOTĂ

Combustibilul poate deteriora vopseaua și unele tipuri de plastic. Fiți atent să nu vărsați combustibil când umpleți rezervorul. Deteriorarea cauzată de combustibilul vărsat nu este acoperită de Garanția limitată a distribuitorului.

Nu utilizați niciodată benzină veche sau contaminată sau amestec ulei/benzină. Evitați pătrunderea murdăriei sau apei în rezervorul de benzină.

În timpul funcționării sub sarcini grele, puteți auzi ocazional o "detonare" sau "un șuierat" (bătăie metalică). Aceasta nu trebuie să vă îngrijoreze.

Dacă aceste zgomote apar la o turație constantă a motorului, sub sarcină normală, schimbați marca benzinei. Dacă zgomotele persistă, consultați un service Honda autorizat.

NOTĂ

Funcționarea motorului cu detonări sau bătăi metalice persistente poate cauza deteriorarea acestuia.

Funcționarea motorului cu detonări sau bătăi metalice persistente este considerată utilizare incorectă și Garanția limitată a distribuitorului nu acoperă piesele deteriorate în urma utilizării incorecte.

1. Cu motorul oprit și aflat pe o suprafață orizontală, scoateți capacul rezervorului de benzină și verificați nivelul benzinei. Umpleți rezervorul, dacă nivelul este prea scăzut.
2. Adăugați benzină până la partea de jos a limitei nivelului de combustibil din rezervor. Nu umpleți peste măsură. Înainte de a porni motorul, ștergeți benzina scursă.

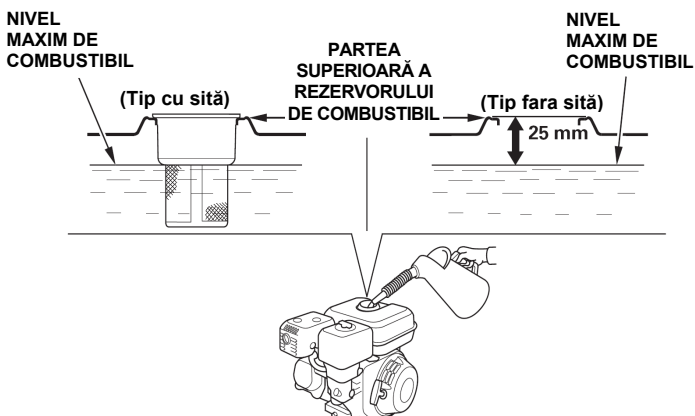

Înainte de a porni motorul, alimentați cu benzină într-o zonă bine ventilată. Dacă motorul a funcționat, lăsați-l să se răcească. Alimentați cu grijă, pentru a evita vărsarea benzinei. Nu umpleți complet rezervorul de benzină. Umpleți rezervorul până la aprox. 25 mm sub marginea superioară a acestuia, pentru a permite benzinei să se dilate. În funcție de condițiile de funcționare, ar putea fi necesar să coborâți nivelul combustibilului. După alimentare, strângeți bine capacul rezervorului.

Nu alimentați niciodată în interiorul unei clădiri, unde vaporii de benzină pot ajunge la flăcări sau scântei. Țineți benzina departe de lămpile pilot ale electrocasnicelor, grătare, aparate electrocasnice, scule electrice etc.

Combustibilul vărsat nu este numai un pericol de incendiu, ci duce și la deteriorarea mediului. Ștergeți imediat benzina scursă.

Pentru informații privind combustibilii oxigenați, vă rugăm să consultați pagina 17.

ULEIUL DE MOTOR

Uleiul este un factor principal care afectează performanța și durata de viață. Utilizați ulei detergent pentru motoare auto în 4 timpi.

Uleiul recomandat

Utilizați ulei de motor în 4 timpi care îndeplinește sau depășește cerințele, pentru clasificarea API de serviciu SJ, SL sau echivalent. Verificați întotdeauna eticheta API de serviciu de pe recipientul de ulei, pentru a vă asigura că include literele SJ, SL sau echivalent.

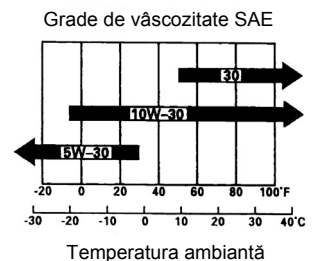

SAE 10W-30 este recomandat pentru uz general. Alte vâscozități prezentate în diagramă pot fi utilizate atunci când temperatura medie din zona dvs. se încadrează în domeniul indicat.

Verificarea nivelului de ulei

Verificați nivelul uleiului din motor cu motorul oprit și aflat pe o suprafață orizontală.

1. Scoateți dopul de umplere cu ulei/jojă și ștergeți-o, pentru a fi curată.
2. Introduceți dopul de umplere cu ulei/jojă în gâtul de umplere cu ulei, așa cum se prezintă în figură, dar nu înșurubați, apoi scoateți-o pentru a verifica nivelul de ulei.
3. Dacă nivelul de ulei este aproape de sau sub marcajul limitei inferioare de pe jojă, umpleți cu uleiul recomandat (vezi pagina 8) până la marcajul superior (marginea inferioară a orificiului de umplere cu ulei). Nu umpleți peste măsură.
4. Remontați dopul de umplere cu ulei/jojă.

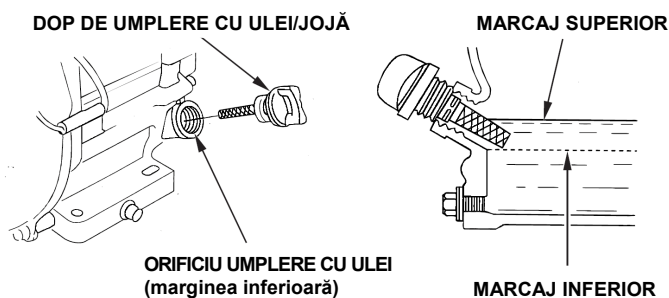

NOTĂ

Funcționarea motorului cu un nivel scăzut de ulei poate cauza deteriorarea acestuia.

Sistemul Oil Alert® (pentru tipurile la care se aplică) va opri automat motorul, înainte ca nivelul uleiului să scadă sub limita de siguranță. Totuși, pentru a evita neplăcerea unei opriri neprevăzute, verificați întotdeauna, înainte de pornire, nivelul uleiului din motor.

Schimbarea uleiului

Scurgeți uleiul uzat când motorul este cald. Încălziți rapid și complet țevile de scurgere a uleiului.

1. Puneți un recipient adecvat sub motor, pentru a colecta uleiul uzat, apoi scoateți dopul de umplere cu ulei/jojă, dopul de scurgere a uleiului și șaiba.
2. Lăsați să curgă tot uleiul uzat, apoi remontați dopul de scurgere a uleiului și o șaibă nouă și strângeți bine dopul de scurgere.

Vă rugăm să aruncați uleiul uzat într-un mod care nu dăunează mediului. Vă sugerăm să duceți uleiul uzat într-un recipient etanș la centrul local de reciclare sau la stația de service, pentru reciclare. Nu-l aruncați la gunoi și nici nu-l turnați în pământ sau în canalizare.

3. Cu motorul în poziție orizontală, umpleți până la marcajul superior de pe jojă (marginea de jos a orificiului de umplere cu ulei) cu uleiul recomandat (vezi pagina 8).

NOTĂ

Funcționarea motorului cu un nivel scăzut de ulei poate cauza deteriorarea acestuia.

Sistemul Oil Alert® (pentru tipurile la care se aplică) va opri automat motorul, înainte ca nivelul uleiului să scadă sub limita de siguranță. Totuși, pentru a evita neplăcerea unei opriri neprevăzute, verificați întotdeauna, înainte de pornire, nivelul uleiului din motor.

4. Montați dopul de umplere cu ulei/jojă și strângeți bine.

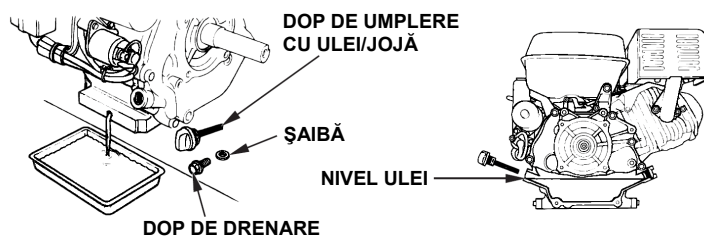

ULEIUL DIN REDUCTOR (pentru tipurile la care se aplică)

Uleiul recomandat

Utilizați același ulei ca cel recomandat pentru motor (vezi pagina 8).

Verificarea nivelului de ulei

Verificați nivelul uleiului din reductor cu motorul oprit și aflat pe o suprafață orizontală.

2 : 1 Reductor cu ambreiaj centrifugal

1. Scoateți dopul de umplere cu ulei/jojă și ștergeți-o, pentru a fi curată.
2. Introduceți dopul de umplere cu ulei/jojă, fără a înșuruba, în orificiul de umplere și apoi scoateți-o. Verificați nivelul de ulei de pe dopul de umplere cu ulei/jojă.
3. Dacă nivelul uleiului este scăzut, completați cu uleiul recomandat, până la marcajul superior de pe jojă.
4. Înșurubați dopul de umplere cu ulei/jojă și strângeți bine.

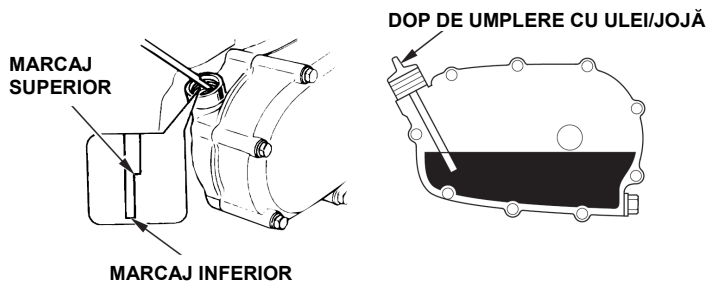

Schimbarea uleiului

Scurgeți uleiul uzat când motorul este cald. Încălziți rapid și complet țevile de scurgere a uleiului.

1. Puneți un recipient adecvat sub reductor, pentru a colecta uleiul uzat, apoi scoateți dopul de umplere cu ulei/joja, dopul de scurgere a uleiului și șaiba.

2. Lăsați să curgă tot uleiul uzat, apoi remontați dopul de scurgere a uleiului și o șaibă nouă și strângeți-l bine.

Vă rugăm să aruncați uleiul uzat într-un mod care nu dăunează mediului. Vă sugerăm să duceți uleiul uzat într-un recipient etanș la centrul local de reciclare sau la stația de service, pentru reciclare. Nu-l aruncați la gunoi și nici nu-l turnați în pământ sau în canalizare.

3. Cu motorul în poziție orizontală, umpleți până la marcajul superior de pe jojă, cu uleiul recomandat (vezi pagina 9). Pentru a verifica nivelul uleiului, introduceți, fără a înșuruba și apoi scoateți joja prin orificiul de umplere.

Capacitatea de ulei a transmisiei: 0,30 l

NOTĂ

Funcționarea motorului cu un nivel scăzut de ulei în transmisie poate cauza deteriorarea acesteia.

4. Înșurubați dopul de umplere cu ulei/joja și strângeți bine.

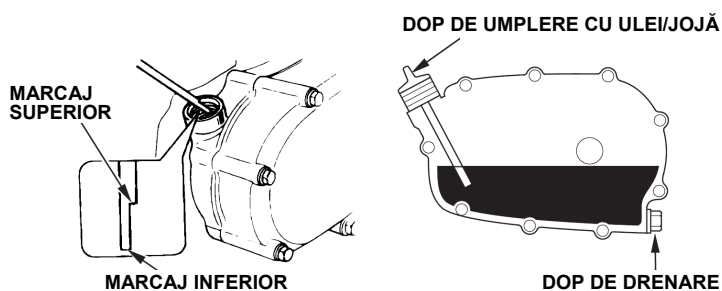

FILTRUL DE AER

Un filtru de ulei murdar va diminua debitul de aer către carburator, reducând performanța motorului. Dacă utilizați motorul într-o zonă cu foarte mult praf, curățați filtrul de aer mai des decât se specifică în GRAFICUL DE ÎNTREȚINERE.

NOTĂ

Funcționarea motorului fără filtrul de aer sau cu un filtru de aer deteriorat va permite murdăriei să pătrundă în motor, determinând uzura rapidă a acestuia. Acest tip de deteriorare nu este acoperit de Garanția limitată a distribuitorului.

Inspectare

Scoateți capacul filtrului de aer și inspectați elementele filtrului. Curățați sau înlocuiți elementele murdare. Înlocuiți întotdeauna elementele deteriorate ale filtrului. Dacă motorul este echipat cu un filtru de aer cu baie de ulei, verificați și nivelul de ulei.

Consultați paginile 10-11 pentru instrucțiuni care se aplică filtrului de aer al tipului dvs. de motor.

Curățare

Tipurile de filtru cu două elemente

1. Scoateți piulița-fluture de pe capacul filtrului de aer și scoateți capacul.
2. Scoateți piulița-fluture de pe filtrul de aer și scoateți filtrul.
3. Scoateți filtrul din spumă din filtrul de hârtie.
4. Inspectați ambele elemente ale filtrului și înlocuiți-le, dacă sunt deteriorate. Înlocuiți întotdeauna elementul din hârtie la intervalele planificate (vezi pagina 7).

TIP DE FILTRU STANDARD CU DOUĂ ELEMENTE

PIULIȚĂ-FLUTURE

CAPAC FILTRU DE AER

PIULIȚĂ-FLUTURE

ELEMENT FILTRANT DIN HÂRTIE

ELEMENT FILTRANT DIN SPUMĂ

GARNITURĂ

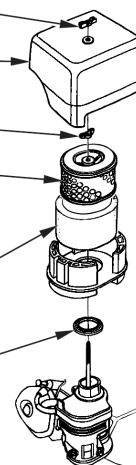

TIP DE FILTRU CICLON CU DOUĂ ELEMENTE

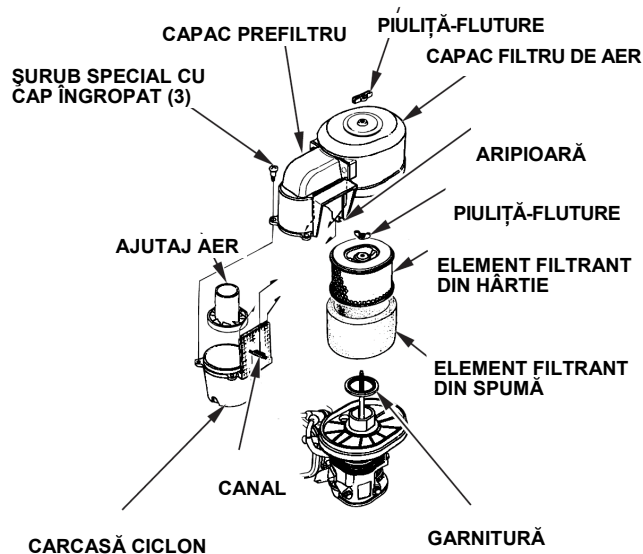

5. Curățați elementele filtrului de aer, dacă acestea vor fi reutilizate.

Elementul din hârtie: Loviți de câteva ori elementul de o suprafață tare, pentru a îndepărta murdăria sau suflați aer comprimat [să nu depășească 207 kPa (2,1 kgf/cm²)] prin elementul filtrului, dinspre interior. Nu încercați niciodată să îndepărtați murdăria prin periere; aceasta ar introduce murdăria în fibre.

Elementul din spumă: Curățați în apă caldă cu săpun, clătiți și lăsați-l să se usuce bine. Sau curățați în solvent neinflamabil și lăsați să se usuce. Înmuiați elementul filtrului în ulei curat de motor și stoarceți uleiul în exces. Motorul va scoate fum la pornire, dacă în spumă rămâne prea mult ulei.

6. **NUMAI PENTRU TIPUL CICLON:** Scoateți cele trei șuruburi cu cap îngropat de pe capacul prefiltrului și scoateți carcasa cicloului și ajutorul de aer. Spălați piesele cu apă, uscați-le bine și reasamblați-le.

Fiți atenți să montați ajutorul de aer așa cum se prezintă în figură.

Montați carcasa cicloului, astfel încât aripioara gurii de admisie a aerului să intre în canalul din capacul prefiltrului.

7. Ștergeți murdăria din interiorul bazei și capacului filtrului de aer, utilizând o lavetă umedă. Fiți atenți să nu intre murdărie în conducta de aer care duce la carburator.
8. Puneți elementul din spumă peste cel din hârtie și montați înapoi filtrul de aer asamblat. Asigurați-vă că garnitura este la locul său, sub filtrul de aer. Strângeți bine piulița-fluture a filtrului de aer.
9. Montați capacul filtrului de aer și strângeți bine piulița-fluture a capacului.

Baia de ulei și tipurile de fitru cu un singur element

1. Scoateți piulița-fluture și scoateți capacul filtrului de aer.
2. Scoateți elementul filtrului de aer din capac. Spălați capacul și elementul filtrului în apă caldă cu săpun, clătiți și lăsați să se usuce bine. Sau curățați în solvent neinflamabil și lăsați să se usuce.
3. Înmuiați elementul filtrului în ulei curat de motor și stoarceți uleiul în exces. Motorul va scoate fum la pornire, dacă în elementul din spumă rămâne prea mult ulei.
4. **NUMAI PENTRU TIPURILE CU BAIE DE ULEI:** Scurgeți uleiul uzat din carcasa filtrului de aer, spălați orice murdărie acumulată cu un solvent neinflamabil și uscați carcasa.
5. **NUMAI PENTRU TIPURILE CU BAIE DE ULEI:** Umpleți carcasa filtrului de aer până la marcajul OIL LEVEL (nivel ulei) cu același tip de ulei care este recomandat pentru motor (vezi pagina 8).

Capacități de ulei

GX240/GX270: 60 cm³

GX340/GX390: 80 cm³

6. Reasamblați filtrul de aer și strângeți bine piulița-fluture a capacului.

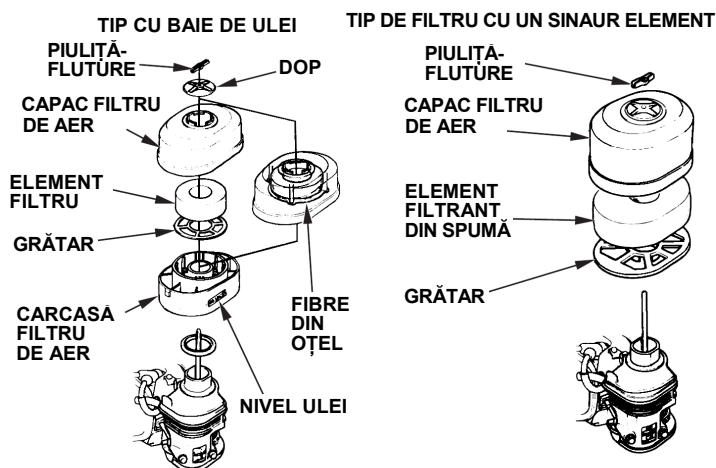

Tipurile cu profil redus

1. Desfaceți colierele capacului filtrului de aer, scoateți capacul filtrului de aer și apoi scoateți elementul filtrului de aer.
2. Spălați elementul într-o soluție de detergent obișnuită și apă caldă, apoi clătiți minuțios sau spălați cu solvent neinflamabil sau cu punct înalt de aprindere. Lăsați elementul să se usuce complet.
3. Înmuiați elementul filtrului de aer în ulei curat de motor și stoarceți uleiul în exces. Motorul va scoate fum la pornire, dacă în element rămâne prea mult ulei.
4. Remontați elementul filtrului de aer și capacul.

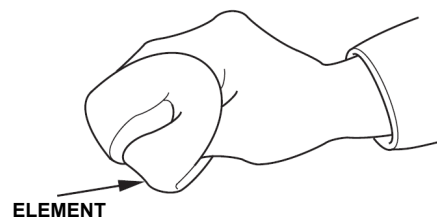
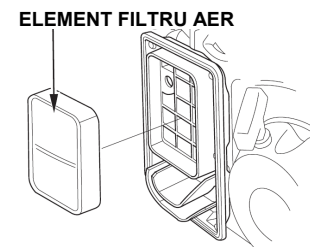
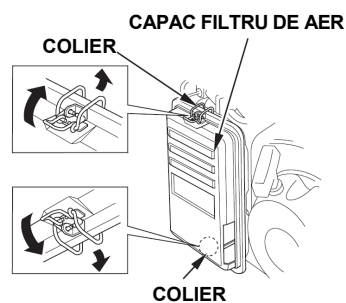

DECANTORUL

Curățare

⚠️ AVERTISMENT

Benzina este deosebit de inflamabilă și explozivă și puteți fi ars sau grav rănit, în timpul manipulării combustibilului.

- Opriți motorul și țineți departe sursele de căldură, scânteii și flacăra.
- Manipulați combustibilul numai în spații exterioare.
- Ștergeți imediat benzina scursă.

1. Puneți supapa de combustibil în poziția OFF, apoi scoateți decantorul și inelul O.
2. Spălați decantorul și inelul O în solvent neinflamabil și uscați-le bine.

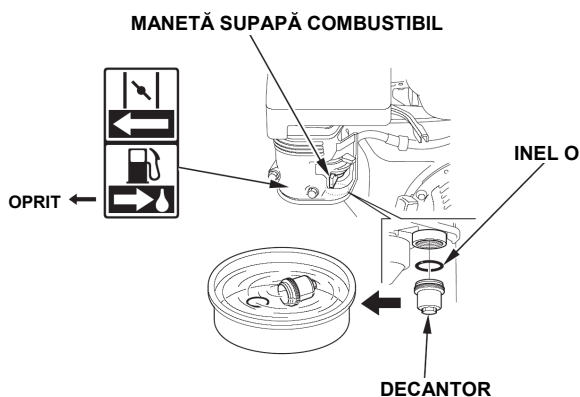

3. Puneți inelul O în supapa de combustibil și montați decantorul. Strângeți bine decantorul.
4. Puneți supapa de combustibil în poziția ON și verificați dacă există scurgeri. Dacă există vreo scurgere, înlocuiți inelul O.

BUJIE

Bujiile recomandate: BPR6ES (NGK)
W20EPR-U (DENSO)

Bujia recomandată este adecvată domeniului corect de căldură pentru temperaturile normale de funcționare a motorului.

NOTĂ

O bujie incorectă poate cauza deteriorarea motorului.

Pentru o bună performanță, bujia trebuie să aibă distanța corectă între electrozi și să nu prezinte depuneri.

1. Deconectați fișa bujiei și îndepărtați orice murdărie din zona bujiei.

CHEIE PENTRU BUJIE

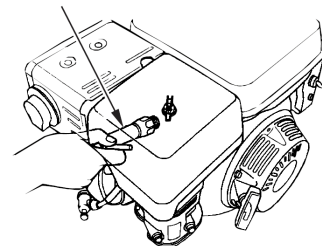

2. Scoateți bujia cu o cheie pentru bujii de 13/16 țoli.
3. Inspectați bujia. Înlocuiți-o, dacă este deteriorată, foarte încărcată, dacă șaiba de etanșare nu este în bună condiție sau dacă electrodul este uzat.
4. Măsurați distanța dintre electrozii bujiei cu lera. Corecți distanța, dacă este cazul, îndoind cu atenție electrodul lateral. Distanța trebuie să fie: 0,70 - 0,80 mm

ELECTROD LATERAL

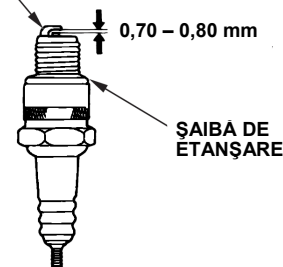

5. Montați bujia cu atenție, manual, pentru a evita încălecare filetului.
6. După așezarea bujiei, strângeți cu o cheie pentru bujii de 13/16 inci, pentru a comprima șaiba de etanșare.
7. La montarea unei bujii noi, strângeți 1/2 de tură după ce bujia s-a așezat, pentru a comprima șaiba.
8. La remontarea bujiei originale, strângeți 1/8 - 1/4 de tură după ce bujia s-a așezat, pentru a comprima șaiba.

NOTĂ

O bujie care nu este bine strânsă poate cauza supraîncălzirea și deteriorarea motorului. Strângerea excesivă a bujiei poate deteriora filetele din chiulasă.

9. Prindeți fișa bujiei de bujie.

DISPOZITIVUL PARASCÂNTEI (pentru tipurile la care se aplică)

Dispozitivul parascânței poate fi o piesă standard sau opțională, în funcție de tipul motorului. În anumite zone, funcționarea motorului fără dispozitivul parascânței este ilegală. Consultați legile și reglementările locale. Un dispozitiv parascânței este disponibil la service-urile autorizate Honda.

Asupra dispozitivului parascânței trebuie efectuat service la fiecare 100 ore, pentru ca acesta să funcționeze conform proiectului.

Dacă motorul a funcționat, toba de eșapament va fi fierbinte. Lăsați-o să se răcească, înainte de a efectua operații de service la dispozitivul parascânței.

Demontarea dispozitivului parascânței

1. Scoateți cele două piulițe de 8 mm și scoateți toba de eșapament de pe cilindru.
2. Scoateți cele trei șuruburi de 4 mm de pe deflectorul eșapamentului și scoateți deflectorul.
3. Scoateți cele patru șuruburi de 5 mm de pe protecția tobei de eșapament și scoateți protecția.
4. Scoateți șurubul de 4 mm de pe dispozitivul parascânței și scoateți-l de pe toba de eșapament.

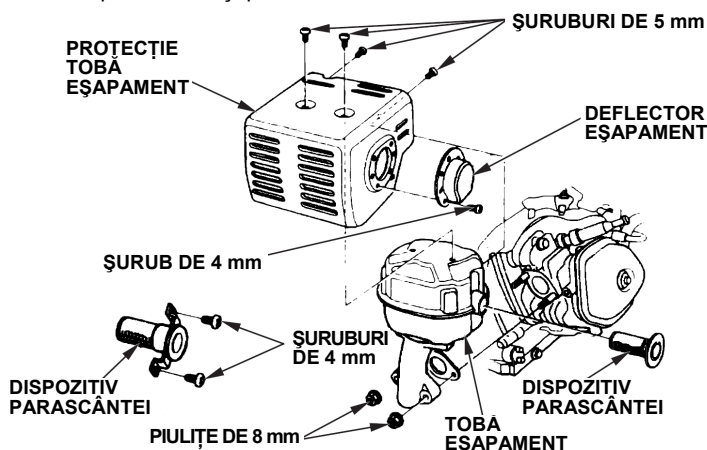

Curățarea și inspectarea dispozitivului parascânței

1. Utilizați o perie pentru a îndepărta depunerile de funingine de pe ecranul dispozitivului parascânței. Aveți grijă să nu deteriorați ecranul. Înlocuiți dispozitivul parascânței, dacă prezintă crăpături sau găuri.



2. Montați dispozitivul parascânței, protecția tobei de eșapament, deflectorul eșapamentului și toba de eșapament, în ordinea inversă demontării.

RALANTI

Reglare

1. Porniți motorul într-un spațiu exterior și lăsați-l să atingă temperatura normală de funcționare.
2. Puneți maneta accelerației în poziția MIN.
3. Rotiți șurubul de oprire a accelerației, pentru a obține turația de ralanti standard.

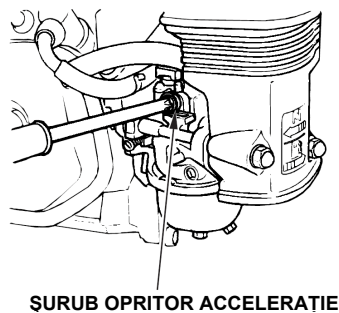

Turația de ralanti standard: 1.400 ± 150 rot/min

SFATURI ȘI SUGESTII UTILE

DEPOZITAREA MOTORULUI DVS.

Pregătirea pentru depozitare

O depozitare adecvată este esențială pentru a menține motorul fără defecțiuni și în stare bună. Următorii pași vor ajuta la a împiedica rugina și coroziunea să afecteze funcționarea și aspectul motorului dvs. și vor face ca acesta să fie mai ușor de pornit la următoarea utilizare.

Curățare

Dacă motorul a funcționat, lăsați-l să se răcească cel puțin jumătate de oră, înainte de a-l curăța. Curățați toate suprafețele exterioare, remediați orice lipsă de vopsea și acoperiți zonele care ar putea rugini, cu un strat subțire de ulei.

NOTĂ

Utilizarea unui furtun de grădină sau a unui echipament de spălare sub presiune poate introduce apă în filtrul de aer sau în toba de eșapament. Apa din filtrul de aer îl va înmuia și, apa care trece prin filtru sau toba de eșapament poate pătrunde în cilindru, ceea ce duce la deteriorarea motorului.

Combustibilul

Benzina se va oxida și se va deteriora în timpul depozitării. Benzina deteriorată va duce la pornire greoaie și va lăsa depuneri, care înfundă sistemul de combustibil. Dacă benzina din motor se deteriorează în timpul depozitării, s-ar putea să fie nevoie de operații de service sau de înlocuire la carburator și alte componente ale sistemului de combustibil.

Durata de timp în care benzina poate fi lăsată în rezervorul de benzină și carburator, fără a cauza probleme în funcționare, variază în funcție de marca benzinei, temperaturile de depozitare și de gradul de umplere a rezervorului - parțial sau total. Aerul dintr-un rezervor umplut parțial favorizează deteriorarea combustibilului. Temperaturi de depozitare înalte accelerează deteriorarea combustibilului. Problemele legate de combustibil pot apărea în câteva luni sau chiar mai puțin, dacă benzina nu a fost proaspătă când ați umplut rezervorul.

Deteriorarea sistemului de combustibil și problemele de performanță ale motorului, rezultate din pregătirea neglijentă a depozitării, nu sunt acoperite de *Garanția limitată a distribuitorului*.

Puteți extinde durata de depozitare, adăugând în benzină un stabilizator creat pentru acest scop sau puteți evita problemele legate de deteriorarea benzinei, golind rezervorul și carburatorul.

Adăugarea unui stabilizator pentru a extinde durata de depozitare a benzinei

Când adăugați un stabilizator de benzină, umpleți rezervorul cu benzină proaspătă. Dacă rezervorul este umplut doar parțial, aerul din interior va favoriza deteriorarea combustibilului în timpul depozitării. Dacă aveți un recipient de benzină pentru realimentare, asigurați-vă că acesta conține numai benzină proaspătă.

1. Adăugați stabilizatorul de benzină respectând instrucțiunile fabricantului.
2. După adăugarea unui stabilizator de benzină, lăsați motorul să funcționeze într-un spațiu exterior, timp de 10 minute, pentru a fi siguri că benzina tratată a înlocuit-o pe cea netratată, în carburator.
3. Opriți motorul.

Golirea rezervorului de benzină și a carburatorului

⚠️ AVERTISMENT

Benzina este deosebit de inflamabilă și explozivă și puteți fi ars sau grav rănit, în timpul manipulării combustibilului.

- Opriti motorul și țineți departe sursele de căldură, scânteii și flacără.
- Manipulați combustibilul numai în spații exterioare.
- Ștergeți imediat benzina scursă.

1. Puneți sub carburator un recipient adecvat și utilizați o pâlnie, pentru a evita vărsarea combustibilului.
2. Scoateți bolțul de golire a carburatorului și garnitura. Scoateți decantorul și inelul O, apoi puneți maneta supapei de combustibil în poziția ON.

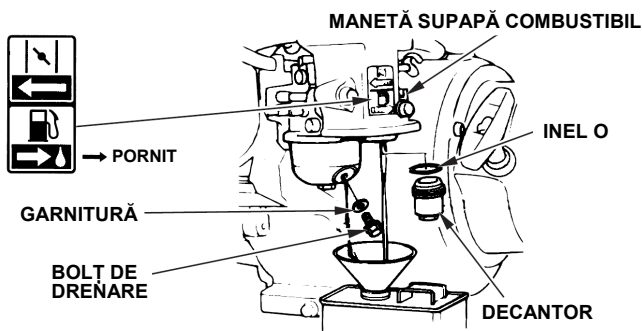

3. După scurgerea întregii cantități de combustibil în recipient, puneți la loc bolțul de drenare, garnitura, decantorul și inelul O. Strângeți bine bolțul de drenare și decantorul.

Uleiul de motor

1. Schimbați uleiul de motor (vezi pagina 9).
2. Scoateți bujia (vezi pagina 12).
3. Turnați o lingură, 5-10 cm³, de ulei de motor curat în cilindru.
4. Trageți de cablul demarorului, de câteva ori, pentru a distribui uleiul în cilindru.
5. Remontați bujia.
6. Trageți ușor de cablul demarorului, până când simțiți o rezistență și decuparea de pe folia demarorului se aliniază cu orificiul din partea de sus a capacului demarorului cu recul. Aceasta va închide supapele, astfel că umezeala nu va putea pătrunde în cilindrul motorului. Reduceți ușor cablul starterului în poziția inițială.

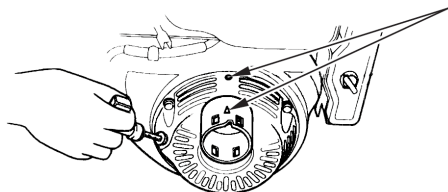

Aliniați decuparea de pe folie cu orificiul din partea de sus a capacului siguranței.

Precauții privind depozitarea

Dacă motorul dvs. va fi depozitat având benzină în rezervor și carburator, este important să se reducă pericolul de aprindere a vaporilor de benzină. Alegeți o zonă de depozitare bine ventilată, departe de orice aparat care funcționează cu flacără, precum cuptoare, boilere sau uscătoare de haine. De asemenea, evitați orice zonă în care se produc scânteii de la un motor electric sau în care funcționează scule electrice.

Dacă este posibil, evitați zonele cu umiditate ridicată, deoarece aceasta favorizează ruginirea și corodarea.

Depozitați motorul pe o suprafață orizontală. Înclinarea poate cauza scurgeri de combustibil și ulei.

Cu motorul și sistemul de evacuare reci, acoperiți motorul pentru a-l feri de praf. Un motor sau un sistem de evacuare fierbinte poate aprinde sau topi anumite materiale. Nu utilizați folii de plastic pentru a feri motorul de praf. O acoperire neporoasă va menține umezeala în jurul motorului, favorizând ruginirea și corodarea.

Dacă motorul este echipat cu o baterie, pentru tipurile cu electromotor, în timpul depozitării, reîncărcați bateria o dată pe lună. Aceasta va ajuta la prelungirea duratei de viață a bateriei.

Scoaterea din starea de depozitare

Verificați motorul conform secțiunii VERIFICĂRI ÎNAINTE DE PUNEREA ÎN FUNCȚIUNE, din acest manual (vezi pagina 3).

Dacă rezervorul a fost golit înainte de depozitare, umpleți-l cu benzină proaspătă. Dacă aveți un recipient de benzină pentru realimentare, asigurați-vă că acesta conține numai benzină proaspătă. Benzina se oxidează și se deteriorează în timp, ceea ce duce la pornire dificilă.

Dacă cilindrul a fost acoperit cu ulei în vederea depozitării, motorul va scoate fum la pornire, pentru un scurt timp. Acest lucru este normal.

TRANSPORTUL

Dacă motorul a funcționat, lăsați-l să se răcească cel puțin 15 minute, înainte de a încărca echipamentul antrenat de el pe vehiculul de transport. Un motor sau un sistem de evacuare fierbinte vă poate arde sau poate aprinde anumite materiale.

În timpul transportului țineți motorul pe o suprafață orizontală, pentru a reduce posibilitatea scurgerii de combustibil. Puneți maneta supapei de combustibil în poziția OFF (vezi pagina 5).

REZOLVAREA PROBLEMELOR NEPREVĂZUTE

MOTORUL NU PORNEȘTE	Cauza posibilă	Remediere
1. Pornire electrică (pentru tipurile la care se aplică) verificați bateria și siguranța.	Baterie descărcată.	Reîncărcați bateria.
	Siguranță arsă.	Înlocuiți siguranța (pag. 15).
2. Verificați pozițiile comenzilor.	Manetă supapă com-bustibil în poz. OFF.	Mutați maneta în poziția ON.
	Șoc deschis.	Mutați maneta în poziția CLOSED, dacă motorul nu este cald.
	Întreprupător motor în poz. OFF.	Rotiți întreprupătorul motorului în poziția ON.
3. Verificați nivelul uleiului din motor.	Nivelul uleiului este scăzut (la modelele cu sistem oil alert).	Umpleți cu uleiul recomandat până la nivelul corespunzător (pag. 9).
4. Verificați combustibilul.	Lipsă combustibil	Realimentați (pag. 8).
	Combustibil necorespunzător; motor depozitat fără tratarea sau golirea benzinei sau realimentat cu benzină necorespunzătoare	Goliți rezervorul de benzină și carburatorul (pag. 14). Realimentați cu benzină proaspătă (pag. 8).
5. Scoateți și inspectați bujia.	Bujie defectă, încărcată sau distanța dintre electrozi este incorectă.	Corecți distanța sau înlocuiți bujia (pag. 12).
	Bujie udată de combustibil (motor înecat).	Uscăți și remontați bujia. porniți motorul cu maneta accelerației în poziția MAX.
6. Duceți motorul la un service Honda autorizat sau consultați manualul de atelier.	Filtru de combustibil înfundat, funcționare defectuoasă a carburatorului, aprindere defectuoasă, supape blocate.	Înlocuiți sau reparați componentele defecte, după caz.

MOTORUL NU ARE PUTERE	Cauza posibilă	Remediere
1. Verificați filtrul de aer.	Element(e) filtru înfundat(e).	Curățați sau înlocuiți elementul (ele) filtrului (pag. 10-11).
2. Verificați combustibilul.	Combustibil necorespunzător; motor depozitat fără tratarea sau golirea benzinei sau realimentat cu benzină necorespunzătoare.	Goliți rezervorul de benzină și carburatorul (pag. 14). Realimentați cu benzină proaspătă (pag. 8).
3. Duceți motorul la un service Honda autorizat sau consultați manualul de atelier.	Filtru de combustibil înfundat, funcționare defectuoasă a carburatorului, aprindere defectuoasă, supape blocate.	Înlocuiți sau reparați componentele defecte, după caz.

ÎNLOCUIREA SIGURANȚEI (pentru tipurile la care se aplică)

Circuitul releului electromotorului și cel de încărcare a bateriei sunt protejate de o siguranță de 5 A. Dacă siguranța se arde, electromotorul nu va funcționa. Motorul poate fi pornit manual dacă siguranța este arsă, dar bateria nu se va încărca în timpul funcționării motorului.

1. Scoateți șurubul 6 x 12 mm, de la capacul din spate al cutiei cu întreprupătoare a motorului.
2. Scoateți capacul siguranței, apoi scoateți și inspectați siguranța.

Dacă siguranța este arsă, aruncați-o. Montați o nouă siguranță de 5 A și montați la loc capacul siguranței.

NOTĂ

Nu utilizați niciodată o siguranță cu un curent nominal mai mare de 5 A. Ar putea rezulta o gravă deteriorare a sistemului electric sau un incendiu.

3. Montați înapoi capacul din spate. Puneți la loc șurubul de 6 x 12 mm și strângeți-l bine.

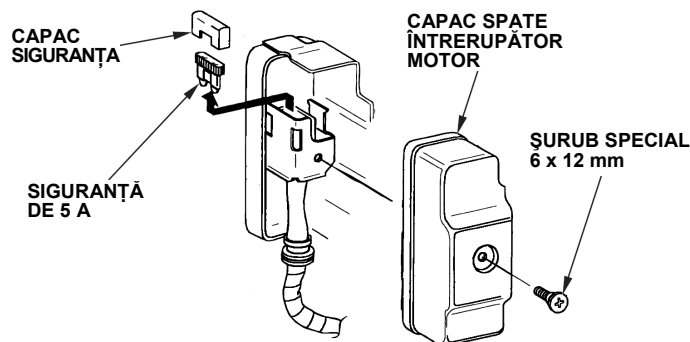

Arderea frecventă a siguranței indică un scurt-circuit sau o suprasarcină în sistemul electric. Dacă siguranța se arde frecvent, duceți motorul la un service Honda autorizat, pentru a fi reparat.

INFORMAȚII TEHNICE ȘI ADRESATE CLIENTULUI

INFORMAȚII TEHNICE

Amplasarea numărului de serie
Notați în spațiul de mai jos numărul de serie al motorului. Veți avea nevoie de aceste informații, atunci când comandați piese și când puneți întrebări tehnice sau legate de garanție.

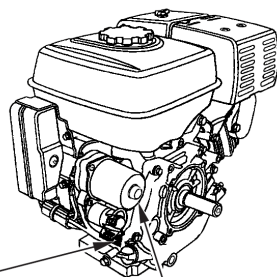

AMPLASARE SERIE
MOTOR ȘI TIP MOTOR

ELECTROMOTOR (pentru
tipurile la care se aplică)

Numărul de serie al motorului: _____

Tipul motorului: _____

Data cumpărării: ____/____/____

Conexiunile bateriei pentru electromotor (pentru tipurile la care se aplică)

Utilizați o baterie de 12 V și de cel puțin 18 Ah.

Fiți atenți să nu conectați bateria cu polaritatea inversată, deoarece aceasta va scurtcircuita sistemul de încărcare a bateriei. Conectați întotdeauna cablul pozitiv (+) al bateriei la borna bateriei, înainte de a conecta cablul negativ (-), astfel încât sculele să nu cauzeze un scurt-circuit dacă ating o piesă împământată, în timpul strângerii capătului cablului pozitiv (+).

⚠ AVERTISMENT

Dacă nu respectați procedura corectă, o baterie poate exploda, rănind grav pe oricine se află în apropiere.

Țineți țigările, scântele și flăcările deschise departe de baterie.

1. Conectați cablul pozitiv (+) al bateriei la borna solenoidului demarorului, după cum se prezintă în figură.
2. Conectați cablul negativ (-) al bateriei la un bolț de fixare al motorului, un bolț al șasiului sau orice altă conexiune bună de împământare a motorului.
3. Conectați cablul pozitiv (+) al bateriei la borna pozitivă (+) a bateriei, după cum se prezintă în figură.
4. Conectați cablul negativ (-) al bateriei la borna negativă (-) a bateriei, după cum se prezintă în figură.
5. Acoperiți cu unsoare bornele și capetele cablurilor.

CABLUL NEGATIV (-)
AL BATERIEI

ELECTROVALVĂ DEMAROR

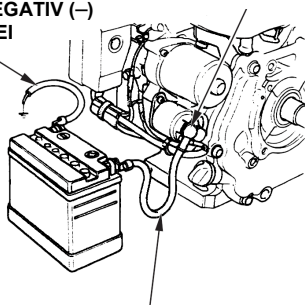

CABLUL POZITIV (+) AL BATERIEI

Legătura pentru comanda de la distanță

Manetele accelerației și șocului sunt prevăzute cu găuri pentru prinderea cablului opțional. Următoarele ilustrații prezintă exemple de montare a unui cablu solid și a unui cablu flexibil, împletit. Dacă utilizați un cablu flexibil, împletit, adăugați un arc de revenire, după cum se prezintă în ilustrație.

Este necesar să slăbiți piulița de fricțiune a manetei accelerației, atunci când o acționați cu o comandă montată la distanță.

LEGĂTURA PENTRU COMANDA DE LA DISTANȚĂ A ACELERAȚIEI

ARC DE REVENIRE

PIULIȚĂ FRICTIUNE
MANETĂ
ACCELERAȚIE

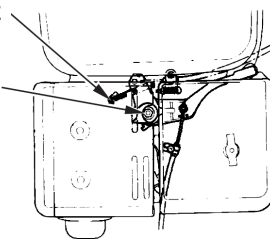

Montare cablu flexibil

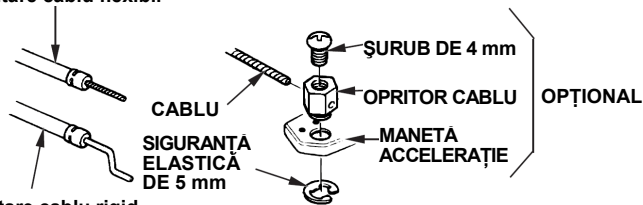

Montare cablu rigid

LEGĂTURA PENTRU COMANDA DE LA DISTANȚĂ A ȘOCULUI

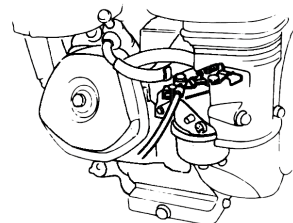

OPRITOR CABLU

MANETĂ ȘOC

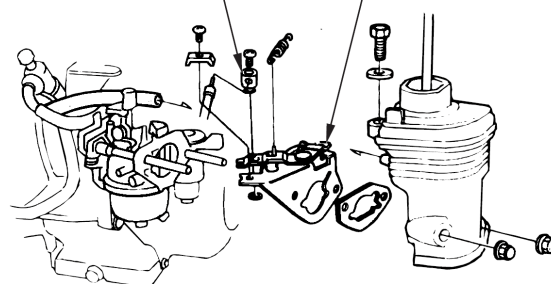

Modificări la carburator pentru funcționarea la altitudine mare

La altitudine mare, amestecul standard aer-combustibil din carburator este prea bogat. Performanța va scădea, iar consumul de combustibil va crește. De asemenea, un amestec foarte bogat va încălca bujia, ceea ce va duce la o pornire dificilă. Funcționarea pe perioade lungi de timp, la o altitudine diferită de cea pentru care a fost certificat acest motor, poate duce la creșterea emisiilor.

Performanța la altitudini mari poate fi îmbunătățită prin anumite modificări aduse carburatorului. Dacă motorul dvs. funcționează tot timpul la altitudini de peste 1500 m, duceți-l la un service autorizat, pentru a i se efectua aceste modificări la carburator. Când funcționează la altitudini mari, cu modificările adecvate ale carburatorului, acest motor îndeplinește standardul pentru fiecare emisie, pe întreaga durată de viață.

Chiar cu modificarea carburatorului, puterea motorului va scădea cu aprox. 3,5%, la fiecare creștere cu 300 m a altitudinii. Efectul altitudinii asupra puterii va fi mai mare de atât, dacă nu se aduc modificări carburatorului.

NOTĂ

După modificarea carburatorului pentru funcționarea la altitudine mare, amestecul aer-combustibil va fi prea sărac pentru funcționarea la altitudine joasă. Funcționarea la altitudini sub 1500 m, cu un carburator modificat, poate cauza supraîncălzirea motorului și deteriorarea gravă a acestuia. Pentru utilizarea la altitudini mici, carburatorul trebuie readus la specificațiile de fabrică originale, în cadrul unui service autorizat.

Combustibili oxigenați

Unor benzine convenționale li se adaugă alcool sau un compus pe bază de eter. Aceste benzine sunt denumite combustibili oxigenați. Pentru a îndeplini standardele de aer nepoluat, unele regiuni din SUA și Canada utilizează combustibili oxigenați, pentru a ajuta la reducerea emisiilor.

Dacă utilizați combustibil oxigenat, asigurați-vă că este fără plumb și că îndeplinește cerințele minime privind cifra octanică.

Înainte de a utiliza un combustibil oxigenat, încercați să confirmați conținutul acestuia. În unele state/provincii este obligatorie afișarea acestei informații pe pompa de la benzinărie.

Următoarele procente, sunt cele aprobate de EPA pentru combustibilii oxigenați:

ETANOL — (alcool etilic sau din cereale) 10% pe volum. Puteți utiliza benzină cu un conținut de până la 10% etanol pe volum. Benzina conținând etanol poate fi comercializată sub denumirea de Gasohol.

MTBE — (eter metil butil terțiar) 15% pe volum. Puteți utiliza benzină cu un conținut de până la 15% MTBE pe volum.

METANOL — (alcool metilic sau din lemn) 5% pe volum. Puteți utiliza benzină cu un conținut de până la 5% metanol pe volum, cu condiția să conțină și cosolvenți și inhibitori ai corodării pentru a proteja sistemul de combustibil. Benzina cu un conținut mai mare de 5% metanol pe volum poate duce la probleme de pornire și/sau de performanță. De asemenea, poate deteriora piesele din metal, cauciuc și plastic, din cadrul sistemului de combustibil.

Dacă remarcați vreun simptom de funcționare defectuoasă, încercați o altă benzinărie sau treceți la o altă marcă de benzină. Deteriorarea sistemului de combustibil și problemele de performanță ale motorului, rezultate în urma utilizării unui combustibil oxigenat cu un conținut mai mare decât procente de substanțe menționate mai sus, nu sunt acoperite de *Garanția limitată a distribuitorului*.

Informații privind sistemul de control al emisiilor

Sursa emisiilor

Procesul de combustie produce monoxid de carbon, oxizi de azot și hidrocarburi. Controlul hidrocarburilor și oxizilor de azot este foarte important pentru că, în anumite condiții, aceștia reacționează pentru a forma smog fotochimic, atunci când sunt supuși luminii solare. Monoxidul de carbon nu reacționează astfel, dar este toxic.

Honda utilizează setări sărace în combustibil ale carburatorului și altor sisteme, pentru a reduce emisiile de monoxid de carbon, oxizi de azot și hidrocarburi.

Documentele SUA, California și Environment Canada privind aerul curat

Reglementările EPA, din California și din Canada, cer tuturor fabricanților să furnizeze instrucțiuni scrise, care descriu funcționarea și întreținerea sistemelor de control al emisiilor.

Următoarele instrucțiuni și proceduri trebuie respectate, pentru a menține emisiile motorului dvs. Honda în limitele standard.

Modificarea

Modificarea sistemului de control al emisiilor poate măria emisiile peste limitele legale. Printre acțiunile care constituie modificare se numără:

- Îndepărtarea sau modificarea oricărei piese a sistemelor de admisie, combustibil sau evacuare.
- Modificarea sau dezactivarea legăturilor regulatorului sau mecanismului de reglare a turației, pentru a determina motorul să funcționeze în afara parametrilor săi de proiectare.

Probleme care pot afecta emisiile

Dacă observați unul din următoarele simptome, duceți motorul la un service autorizat, pentru a fi inspectat și reparat.

- Pornire greoaie sau oprire după pornire.
- Ralanti neregulat.
- Rateuri sau aprindere prematură în galeria de admisie sub sarcină.
- Post-combustie (arderea combustibilului în gazele de eșapare).
- Fum de evacuare negru sau consum ridicat de combustibil.

Piese de schimb

Sistemele de control al emisiilor, de pe motorul dvs. Honda, au fost proiectate, construite și certificate, conform reglementărilor EPA, californiene și canadiene, privind emisiile. Vă recomandăm să utilizați piese Honda originale, ori de câte ori faceți operații de întreținere. Aceste piese de schimb originale sunt fabricate la aceleași standarde cu ale celor originale, astfel că puteți avea încredere în performanțele lor. Utilizarea unor piese de schimb care nu sunt originale, ca proiect și calitate, poate afecta eficiența sistemului de control al emisiilor.

Un fabricant al unei piese de schimb își asumă responsabilitatea că piesa respectivă nu va afecta în mod negativ performanța în privința emisiilor. Fabricantul sau cel care recondiționează piesa trebuie să certifice că, utilizarea acesteia nu va duce la nerespectarea, de către motor, a reglementărilor privind emisiile.

Întreținerea

Respectați graficul de întreținere de la pag 7. Rețineți că acest grafic se bazează pe presupunerea că, utilajul dvs. va fi utilizat în scopul pentru care a fost proiectat. Funcționarea susținută sub sarcină grea sau la temperaturi înalte sau utilizarea în condiții deosebite de umiditate sau praf, va necesita un service mai frecvent.

Indicele de aer

Motoarelor certificate pentru o perioadă de stabilitate a emisiilor, conform cerințelor Consiliului resurselor de aer din California, li se aplică o etichetă cu informații referitoare la indicele de aer.

Graficul este destinat să vă ofere dvs., clientul nostru, posibilitatea de a compara performanțele privind emisiile motoarele de pe piață. Cu cât indicele de aer este mai scăzut, cu atât este mai scăzută poluarea.

Descrierea stabilității este destinată să vă ofere informații referitoare la perioada de stabilitate a emisiilor motorului. Termenul descriptiv indică perioada utilă de viață a sistemului de control al emisiilor motorului. Consultați *Garanția sistemului de control al emisiilor*, pentru informații suplimentare.

Termen descriptiv	Aplicabil la perioada de stabilitate a emisiilor
Moderată	50 ore (0 – 65 cm ³) 125 ore (peste 65 cm ³)
Intermediară	125 ore (0 – 65 cm ³) 250 ore (peste 65 cm ³)
Extinsă	300 ore (0 – 65 cm ³) 500 ore (peste 65 cm ³)

Eticheta cu informațiile referitoare la indicele de aer trebuie să rămână pe motor, până când acesta este vândut. Scoateți eticheta, înainte de a utiliza motorul.

Specificații

GX240/GX270 (arbore tip S la priza de putere)

Lungime × Lățime × Înălțime	355 x 430 x 410 mm	
Greutate fără benzină	25,0 kg	
Tipul motorului	4 timpi, supapă în cap, un singur cilindru	
Cilindree (alezaj × cursă)	GX240	243 cm ³ (73 x 58 mm)
	GX270	270 cm ³ (77 x 58 mm)
Puterea de ieșire maximă	GX240	5,3 kW (7,2 CP) la 3.600 rot/min
	GX270	6,0 kW (8,2 CP) la 3.600 rot/min
Cuplul motor maxim	GX240	15,3 N·m (1,56 kgf·m) la 2.500 rot/min
	GX270	17,7 N·m (1,80 kgf·m) la 2.500 rot/min
Capacitate ulei de motor	1,10 litri	
Capacitate rezervor combustibil	5,3 litri	
Consumul de combustibil	GX240: 2,1 litri GX270: 2,5 litri/h la 3.600 rot/min	
Sistemul de răcire	Răcire forțată cu aer	
Sistemul de aprindere	Magneto-tranzistorizat	
Rotirea arborelui prizei de putere	În sens antiorar	

GX340/GX390 (arbore tip S la priza de putere)

Lungime × Lățime × Înălțime	380 x 450 x 443 mm	
Greutate fără benzină	31,0 kg	
Tipul motorului	4 timpi, supapă în cap, un singur cilindru	
Cilindree (alezaj × cursă)	GX340	338 cm ³ [82 x 64 mm]
	GX390	389 cm ³ [88 x 64 mm]
Puterea de ieșire maximă	GX340	7,1 kW (9,7 CP) la 3.600 rot/min
	GX390	8,2 kW (11,1 CP) la 3.600 rot/min
Cuplul motor maxim	GX340	22,1 N·m (2,25 kgf·m) la 2.500 rot/min
	GX390	25,1 N·m (2,56 kgf·m) la 2.500 rot/min
Capacitate ulei de motor	1,10 litri	
Capacitate rezervor combustibil	6,1 litri	
Consumul de combustibil	GX340: 3,0 litri GX390: 3,7 litri/h la 3.600 rot/min	
Sistemul de răcire	Răcire forțată cu aer	
Sistemul de aprindere	Magneto-tranzistorizat	
Rotirea arborelui prizei de putere	În sens antiorar	

Specificații pentru reglare GX240/GX270/GX340/GX390

ELEMENT	SPECIFICAȚIE	ÎNȚREȚINERE
Distanța între electrozii bujiei	0,70-0,80 mm	Consultați pag.: 12
Ralanti	1.400 ± 150 rot/min	Consultați pag.: 13
Jocul supapelor (motor rece)	ADMISIE: 0,15 ± 0,02 mm EVACUARE: 0,20 ± 0,02 mm	Consultați service-ul autorizat Honda
Alte specificații	Nu sunt necesare alte reglaje.	

INFORMAȚII ADRESATE CLIENTULUI

Informații despre distribuitori

Statele Unite, Puerto Rico și Insulele Virgine americane:

Sunați la (800) 426-7701

sau vizitați website-ul nostru: www.honda-engines.com

Canada:

Sunați la (888) 9HONDA9

sau vizitați website-ul nostru: www.honda.ca

Pentru zona europeană:

vizitați website-ul nostru: <http://www.honda-engines-eu.com>

Informații despre serviciul clienți

Personalul distribuitorului este format din profesioniști instruiți. Ei vă pot răspunde la orice întrebare. Dacă întâlniți o problemă pe care distribuitorul dvs. nu o rezolvă așa cum ați dorit, vă rugăm s-o discutați cu conducerea acestuia. Managerul de service, Directorul general sau proprietarul vă pot ajuta. Aproape toate problemele se rezolvă în acest mod.

Statele Unite, Puerto Rico și Insulele Virgine americane:

Dacă nu sunteți mulțumiți de decizia luată de conducere, contactați Distribuitorul regional de motoare Honda, corespunzător regiunii în care vă aflați.

Dacă sunteți în continuare nemulțumit, puteți contacta biroul Honda, urmând instrucțiunile de mai jos.

Pentru toate celelalte zone:

Dacă nu sunteți mulțumiți de decizia luată de conducerea distribuitorului regional, contactați biroul Honda, urmând instrucțiunile de mai jos.

<Honda's Office>

Când scrieți sau sunați, vă rugăm să furnizați următoarele informații:

- Numele producătorului și numărul modelului echipamentului pe care este montat motorul
- Modelul motorului, numărul de serie și tipul (vezi pagina 16)
- Numele distribuitorului care v-a vândut motorul
- Numele, adresa și persoana de contact a firmei care a efectuat service-ul asupra motorului
- Data cumpărării
- Numele dvs., adresa și numărul de telefon
- O descriere detaliată a problemei

Statele Unite, Puerto Rico și Insulele Virgine americane:

American Honda Motor Co., Inc.

Power Equipment Division

Biroul relații cu clienții

4900 Marconi Drive

Alpharetta, GA 30005-8847

Sau telefonați la: (770) 497-6400, 8:30 am -6:00 pm, ora EST

Canada:

Honda Canada, Inc.

715 Milner Avenue

Toronto, ON

M1B 2K8

Telefon:	(888) 9HONDA9	Netaxabil
	(888) 946-6329	
Engleză:	(416) 299-3400	Zona de apelare locală Toronto
Franceză:	(416) 287-4776	Zona de apelare locală Toronto
Fax:	(877) 939-0909	Netaxabil
	(416) 287-4776	Zona de apelare locală Toronto

Australia:

Honda Australia Motorcycle and Power Equipment Pty. Ltd.

1954 – 1956 Hume Highway Campbell field Victoria 3061

Telefon: (03) 9270 1111

Fax: (03) 9270 1133

Pentru zona europeană:

Honda Europe NV.

European Engine Center

<http://www.honda-engines-eu.com>

Pentru toate celelalte zone:

Pentru ajutor, contactați distribuitorul Honda din regiunea dvs.

HONDA
The Power of Dreams